

NDJ DripKit



NDJ DripKit es la solución ideal para el riego y la fertigración en parcelas pequeñas. Este kit integral les permite a los usuarios obtener mejores rendimientos, utilizando sus recursos existentes.

BENEFICIOS

- Mejora los rendimientos
- Aumenta la eficiencia en el uso del agua
- Mejora la distribución de agua y fertilizante
- Reduce la mano de obra
- Reduce la evaporación y la escorrentía
- Reduce el crecimiento de malezas
- Reduce el mojado del follaje reduciendo las enfermedades causadas por hongos

APLICACIONES

- Riego y fertilización de pequeñas parcelas de hasta 500 m²
- Adecuado para todos los cultivos, tales como hortalizas, cereales, legumbres, árboles frutales y hierbas
- Para campo abierto o instalación en invernaderos

CARACTERISTICAS

- Dos modelos diferentes: 250 m² y 500 m²
- Funciona totalmente por gravedad – no se requiere bombeo o electricidad
- Kit completo provisto en una caja
- Fácil de armar y operar – no requiere experiencia previa
- Totalmente modular – puede ser fácilmente desarmado y almacenado
- Accesorios NDJ de alta calidad y línea de goteo de 12 mm
- Materiales resistentes para la aplicación de fertilizantes solubles
- Adecuado para parcelas de distintas formas dentro del rango de tamaño especificado
- Conexiones macho-hembra para una sencilla conexión de los laterales cuando se requiere sólo un riego parcial

Sistema KIT completo de riego por goteo para baja presión (gravedad)

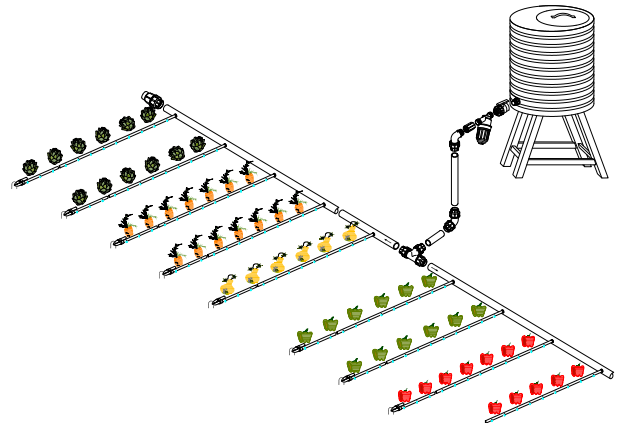

NDJ DripKit

CADA DRIPKIT INCLUYE

- Una bobina de línea de goteo para un espaciado lateral de 1 m con espaciado entre goteros de 30 cm
- Un ramal secundario de polietileno de 25 mm
- Filtro
- Válvula
- Todas las conexiones necesarias, herramientas de perforación y cinta de teflón
- Accesorios de recambio para reparación de daños y para una múltiple elección de formas de instalación
- Manual de instrucciones con dibujos explicativos – adecuado para lectores en distintos idiomas

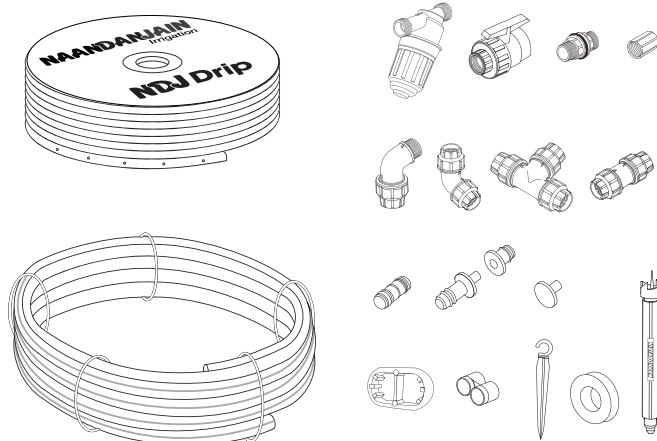

DATOS TECNICOS Y RECOMENDACIONES PARA SU INSTALACIÓN

- Volumen recomendado de tanque de agua (no incluido)
Para parcela de 250m²: 200-300 litros
Para parcela de 500 m²: 400-600 litros
- El tanque de agua debe estar por lo menos a 1,5 m por encima del nivel de la parcela
- Longitud máxima del lateral: 25 m

Producto	N° catálogo	Peso por kit	Kits por contenedor de 20 pies*	Kits por contenedor de 40 pies*
DripKit 500m ²	J67002J0010	20 kg	189	399
DripKit 250m ²	J67002J0000	14 kg	297	600

* No paletizado

Envío paletizado = unidades, un 15% menos

